

EXERFIT

Bruksanvisning för Exerfit 510 elliptical

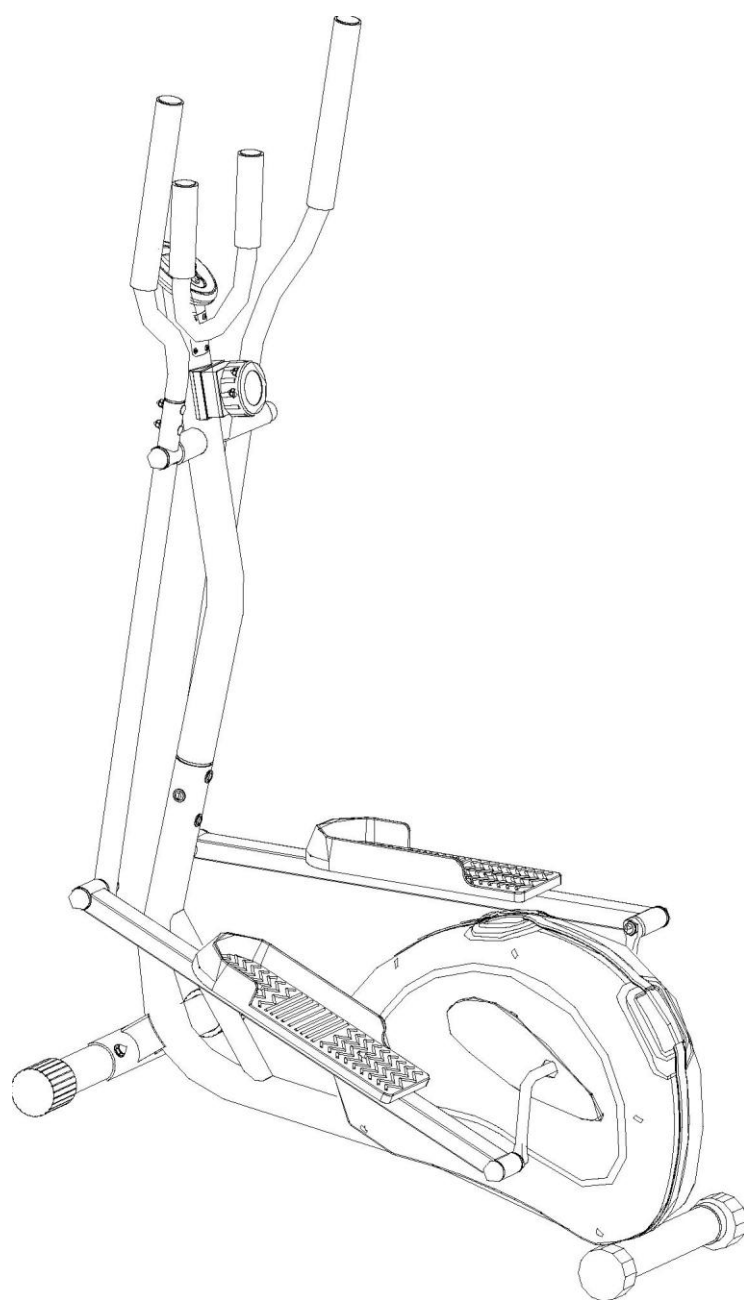

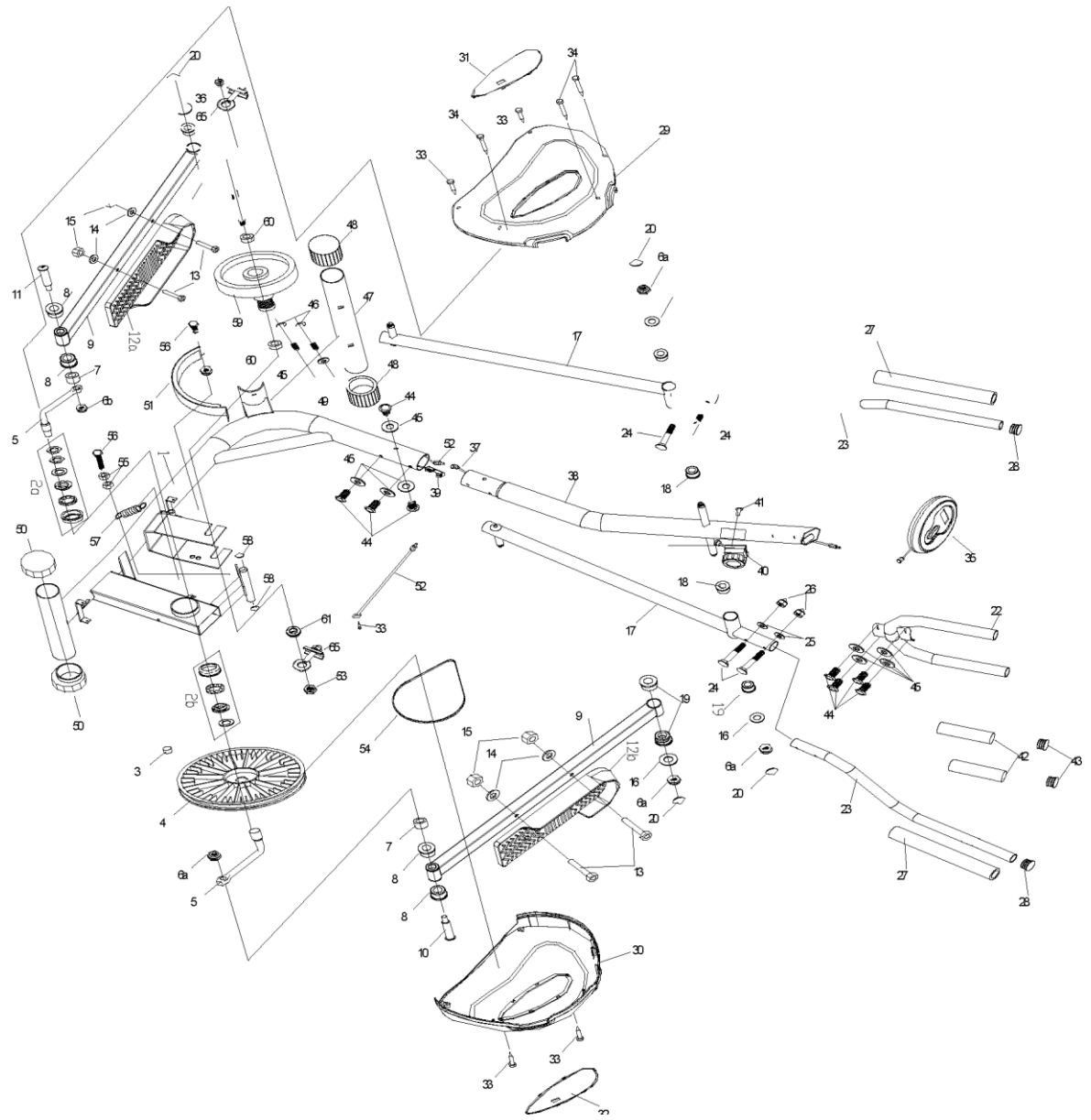

1

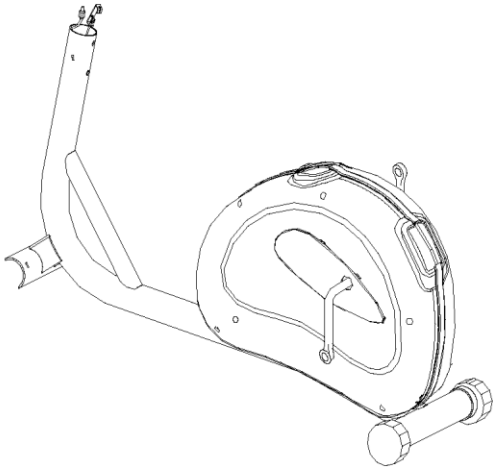

Huvudram

2



Styrstång

3

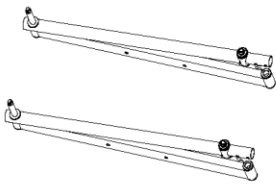

Benstag

4

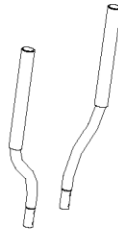

Armhandtag

5

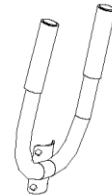

Styre

6

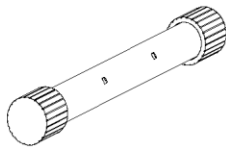

Stabilisator

7

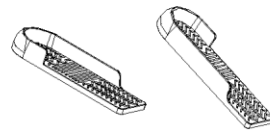













Fotpedaler

8

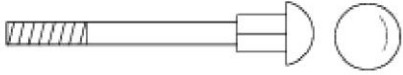

Dator

Tilbehør montering

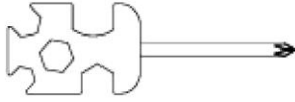
 <p>M8X15 mm skruv (44J)-8</p>	 <p>ø8Xø15 Böjd bricka (45)-10</p>	 <p>M8 Kapselmutter (49)-2</p>
 <p>ø6Xø13 Bricka (25)-4</p>	 <p>M6 Kapselmutter (26)-4</p>	 <p>3/8" Nylonmutter (15)-4</p>
 <p>ø10Xø26 Bricka (14)-4</p>	 <p>3/8"x4" Hexskruv (13)-4</p>	 <p>Mutterhatt (20)-4</p>
 <p>M8X60mm Låsbult (46)-2</p>	 <p>M6X35mm Låsbult (24)-4</p>	
 <p>M5 Insexnyckel (15)-4</p>	 <p>M8 Insexnyckel (15)-4</p>	 <p>Skruvmejsel</p>

MONTERING

Öppna lådan och se till att alla delar är medskickade. Släng inte lådan eller packmaterial innan du är klar med att sätta ihop maskinen. Använd de medföljande verktygen när du sätter ihop produkten

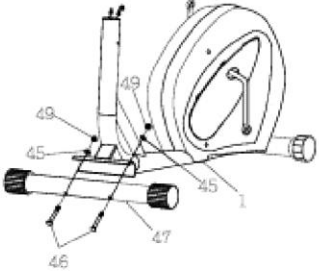
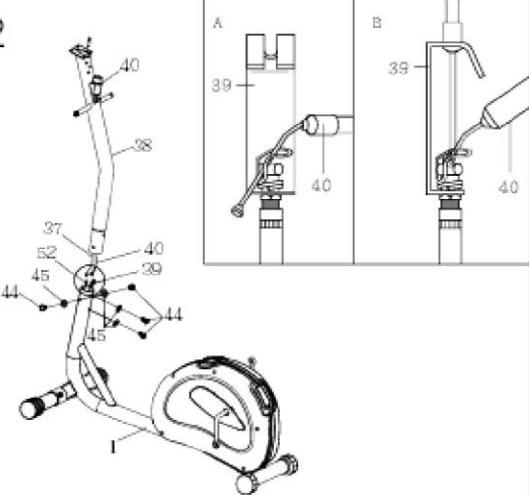
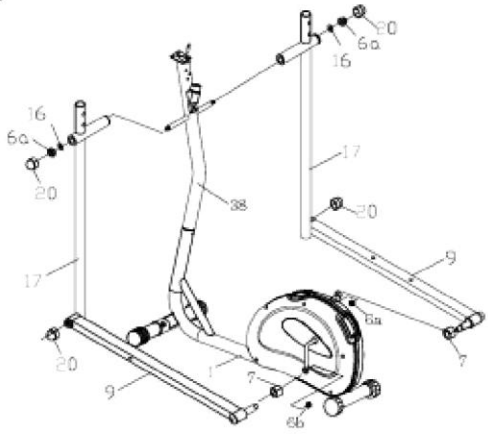
<p>1</p> 	<p>Steg 1:</p> <p>Använd skruvmejseln till att montera den främre stabilisatorn (47) till huvudramen (1) med en låsbult (46), böjd bricka (45) och en hatt (49).</p>
<p>2</p> 	<p>Steg 2:</p> <p>Koppla samman sensorkabeln (52) med systemkabeln (37); Koppla strömkabeln (40) till motståndskabeln (39): Montera styrstängens (38) med huvudramen (1). Använd en M5 insexnyckel för att fästa styrstaget med huvudramen med skruvar (44) och böjda brickor (45).</p>
<p>3</p> 	<p>Steg 3:</p> <p>Använd en 17*19 fast nyckel för att fästa pedalunderlaget (9) med huvudramen (1) med en mutter (6a) och bricka (16); Använd insexnyckel M8 för att fästa pedalunderlaget med</p>

<p>4</p>	<p>Steg 4:</p> <p>Fäst pedalerna (12a & 12b) på pedalunderlaget (9) med brickor (14), mutter (15) och skruvar (13).</p>
<p>5</p> <p>Section A-A</p>	<p>Steg 5:</p> <p>Fäst det rörliga styret (23) med styrstången (38) med låsbultar (24), brickor (25) och hatt (26).</p> <p>Obs: Den kvadratformade delen av låsbulten skall föras in i det kvadratformade hålet i det rörliga styret enligt bilden "section A-A",</p>
<p>6</p>	<p>Steg 6:</p> <p>Fäst det stationära styret (22) med styrstången (33) med brickor (45) och skruvar (44).</p>
<p>7</p>	<p>Steg 7:</p> <p>Fäst datorn på styrstången (33).</p>

INSTRUKTIONSMANUAL FÖR DATOR

MODE, väljer funktion som skall visas på displayen

TIME - SPEED - DISTANSE - CALORIE -SCAN

Håll inne knappen i 3 sekunder för att resetta alla funktioner till noll.

RESET tryck på denna knapp för att nollställa alla funktioner.

ON/ OFF Datorn startar automatisk när man trycker på cykeln.

FUNKTIONER:

SCAN Tryck på MODE tills **x** £ pekar på SCAN. Datorn växlar nu mellan att visa de olika funktionerna; tid, hastighet, distans och kalorier var 3:e sekund.

TIME Tryck på MODE tills pilen **x** £ pekar på TIME för att visa träningstiden.

SPEED Tryck på mode tills pilen pekar på SPEED för att hastighet skall visas på displayen.

DISTANCE Tryck på MODE tills pilen pekar på DISTANCE för att visa hur lång distans du har tillryggalagt.

CALORIE tryck på MODE tills pilen pekar på CAL för att visa antal kalorier som förbrukats.

NEDRÄKNING DISTANS/ODOMETER/TID

Ex.: Distans

Tryck på MODE tills Distance blinkar på displayen. Tryck på MODE och Distance visas på displayen (blinkar inte).

Därefter ställer man in önskad träningsdistans genom att trycka på SET tills önskad distans visas på displayen.

Cykeln kommer nu att räkna ned distansen du har ställt in på displayen och kommer automatisk utlösa

ett larm på displayen när distansen är avslutad (10 s.).

PROBLEM LÖSNING:

Fel på motstånd.

- Om det är en produkt med manuell motståndsreglering kontrollerar du att vajern som kommer upp från produkten och motståndsregulatorn är korrekt kopplade.
- Om det är en produkt med datorstyrd motståndsreglering lyssnar du efter respons från servomotorn inne i produkten när motstånd ställs in på datorn. Hörs ingenting från motorn kontrollerar du så att ledningarna är korrekt kopplade mellan motorn och datorn.

Fel på dator.

- Om inte datorn fungerar prövar man att sätta i nya batterier.
- Kontrollera så att ledningar är korrekt kopplade.
- Har produkten strömadapter kontrolleras att denna är inkopplad ordentligt.
- Om datorn inte räknar kan sensorn eller magneten som går förbi sensorn vara dåligt inställd. Kontrollera ledningar från datorn och ned till sensorn så att de inte är skadade eller felkopplade.

VIKTIGT GÄLLANDE SERVICE

Om det skulle uppstå andra problem av något slag ber vi dig att vårt servicecenter. Här sitter det konsulenter med speciell kompetens att hjälpa dig med frågor gällande produkten, montering och fel eller brister. Du kan även titta på vår hemsida, www.exerfit.no. Här finns mängder av information om produkterna.

**VI ÖNSKAR ATT DU KONTAKTAR OSS INNAN DU
EVENTUELLT GÅR TILLBAKA TILL BUTIKEN MED
PRODUKTEN: Kundservice: 32 27 27 27**

När du kontaktar oss bör du ha denna bruksanvisning samt originalbruksanvisningen ("USER'S MANUAL")

BESTÄLLNING AV RESERVDELAR:

Kontakta eller skriv till

Kundservice: 32 27 27 27 E-post:
service@exerfit.no

När du beställer reservdelar är det viktigt att du tar med följande information:

- Modellnumret på löpbandet.
- Namnet på produkten.
- Serienumret på produkten.
- Key-numret på reservdelarna (finns i "USER'S MANUAL").
- Beskrivning av delen som du behöver. Se på Exploded Drawing i "USER'S MANUAL".